

Модернизация шиномонтажного станка Navigator03 в Nav63.17

«Нет предела совершенству»

Компания «Butler» не стоит на месте и находится в постоянном поиске новых решений в обслуживании колёс различных размеров. На протяжении всего периода выпуска флагмана линейки шиномонтажных станков Navigator03 конструкторы «Butler» проводили дополнительные исследования и испытания с целью увеличить надёжность, производительность и универсальность этого оборудования. Впоследствии Navigator03 был модернизирован и получил новое имя - Nav63.17.

NAVIGATOR03

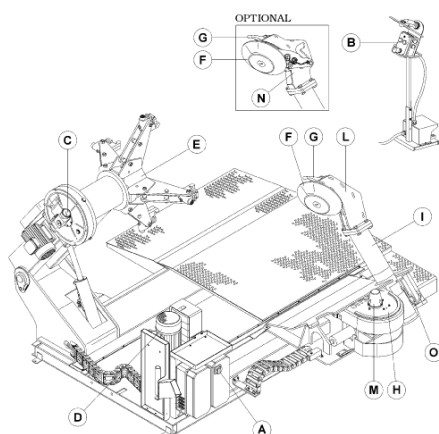

NAV63.17

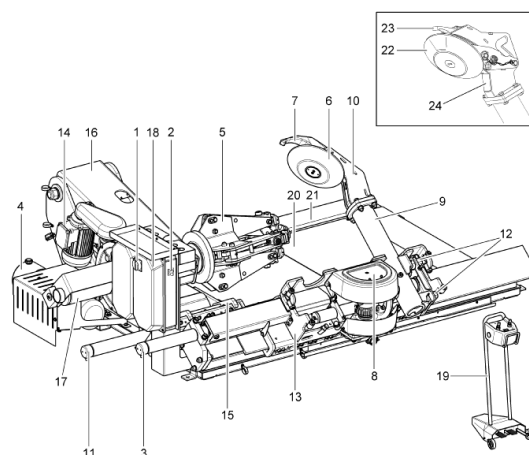

Преимущества Nav63.17 перед Navigator03:

1. Увеличенная ширина обслуживаемых колёс – 1750мм (Navigator03 – 1500мм),
2. Расширен диапазон диаметров дисков обслуживаемых колёс – 11- 60” (Navigator03 - 11-58”),
3. Более безопасная эксплуатация. Двойная фиксация отбортовочной лапы к станине станка (Navigator03 – один штифт)
4. Дистанционный пульт управления (Bluetooth)

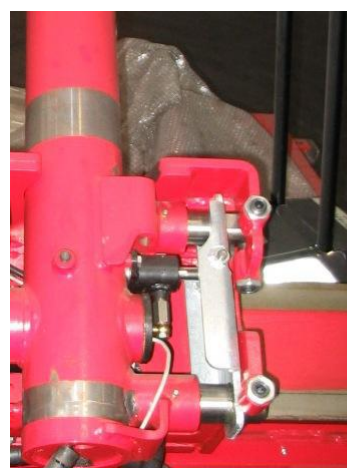

Двойной штифт для ещё большей прочности. Штифты оснащены датчиком, для предотвращения начала работы без надёжной фиксации.

Технические характеристики Nav63.17:

- обслуживаемые диски – 11”-60”
- максимальный диаметр колеса – 2700мм,
- максимальная ширина колеса – 1750мм,
- максимальная масса колеса – 2600кг.